

- 1** МиГ-21ПФ из состава JG-8 "Herman Matern", ВВС ГДР, авиабаза Peenemuende, май 1965. Самолет окрашен в зеленый (Flat Green) цвет, камуфляжные пятна темного красно-коричневого (Military Brown) цвета, нижние поверхности светлого серо-голубого (Light Blue/Grey) цвета. Для ВВС ГДР характерны трехзначные номера, первая цифра "1" имеет более позднее происхождение (вероятно с целью запутать разведслужбы НАТО), вы можете отрезать ее от номера на деколи. Конус воздухозаборника и радиопрозрачная часть форкиля - темно-зеленый (Radome Green), обшивка сопла - темный металл с видимой температурной "побежалостью". В ГДР МиГ-21ПФ именовались МиГ-21ПФМ, на них практиковалась подвеска трех ракет В-В Р-3С, включая подфюзеляжный пилон. Значок "крылатое Q" - обозначение "отличного самолета". В сентябре 1966 этот самолет был переведен в состав JG-9 "Heinrich Rau", а в 1975 в JG-2 "Yuri Gagarin" на авиабазу Trolenhagen. В 1989-м самолет предполагалось продать в Иран, но сделка не состоялась и самолет, недолго пробыв экспонатом музея Berlin-Gatlow, был утилизирован.

MiG-21PF, belonging JG-8 "Herman Matern", East German Air Force (NVA/LSK), Peenemuende AB, May 1965. Paint scheme is Flat Green with Military Brown camouflage spots, bottom surfaces are Light Blue/Grey. In NVA service all MiG-21s had three-digit tactical numbers; digits were added (such as the "1" in 1851 here) for the purpose of confusing NATO intelligence during exercises; remove the "1" for the authentic tactical number 851. Nose intake cone and RWR part of underfin is Radome Green, exhaust panels - various shades of Burnt Metal. In the NVA, the MiG-21PF was known as the 'MiG-21PFM' and could carry three R-3S A-A missiles, including in the underfuselage position. The Winged Q badge was awarded to aircraft with excellent maintenance standards. In September 1966 '851' was transferred to JG-9 'Heinrich Rau' and in 1975 to JG-2 'Yuri Gagarin' at Trolenhagen AB. In 1989 '851' was intended for export to Iran, however with the unification of Germany, this sale never occurred and the aircraft was scrapped.

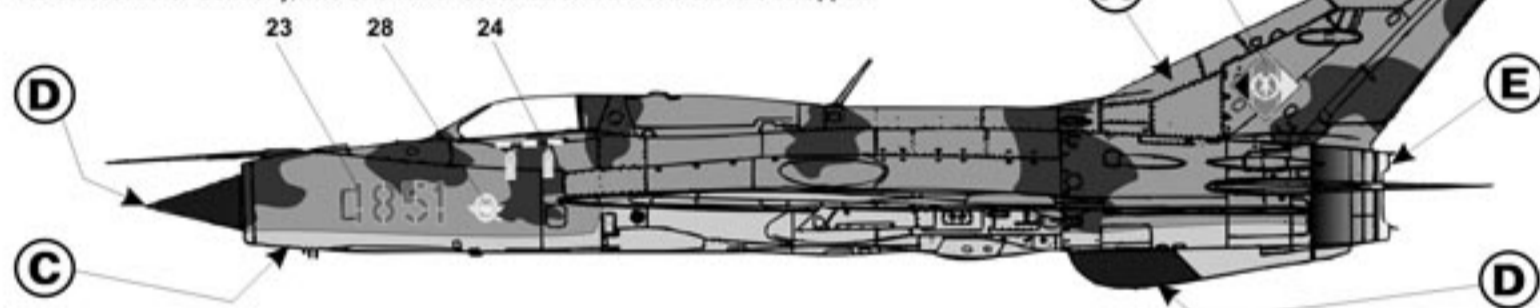

- 2** МиГ-21ПФ ранних серий (изделие 76Э), принадлежащий 10-му ИАП ВВС ПНР, авиабаза Ласк, 1967 год. Самолет неокрашен и имеет цвет натурального алюминия, покрытого прозрачным лаком. Отдельные листы обшивки имеют различные оттенки (листовой эффект). Конус воздухозаборника и радиопрозрачная часть на форкиле - темно-зеленые (Radome Green), обшивка сопла - темный металл с видимой температурной "побежалостью".

MiG-21PF from early production batches (izdelie 76E), belonging to the 10th Fighter Regiment, Polish Air Force, Lask AB, 1967. All aircraft surfaces are natural aluminium colour, coated with clear laquer; some panels appear in various nuanced shades of aluminium. Nose intake cone and RWR parts of ventral fin are Radome Green, exhaust panels - various shades of Burnt Metal.

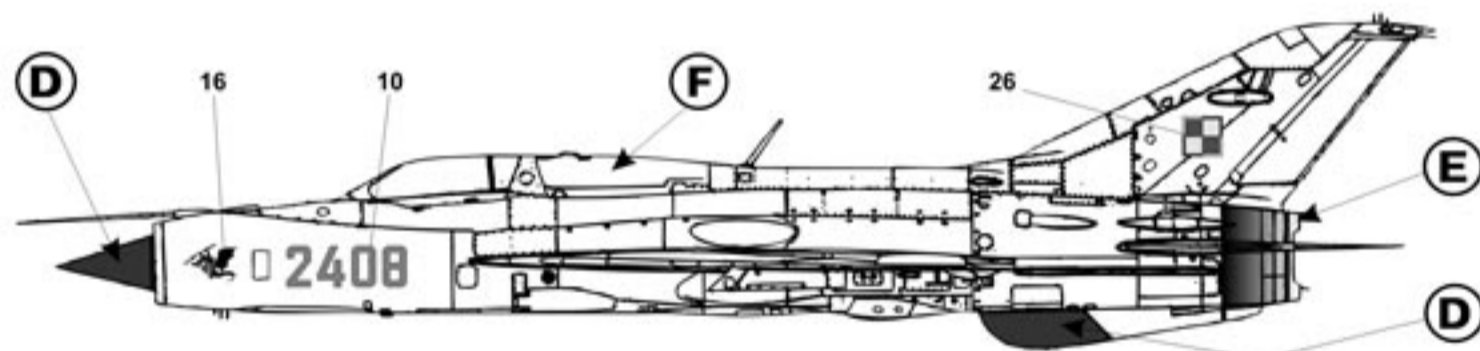

- 3** МиГ-21ПФ из состава 2-ой АЭ 31-го ИАП, ЗГВ СССР, аэродром Фелькенберг, ГДР, август 1968 года. 22-го августа 1968-го года этот самолет в составе оперативной группы 31-го ИАП был временно перебросен на аэродром Добржаны (территория Чехословакии) в рамках операции по вторжению в ЧССР. Самолет окрашен аналогично (2), на хвостовой части фюзеляжа и киле нанесены элементы быстрого опознавания в виде двух красных и одной белой полосы.

MiG-21PF belonging to the 2nd Squadron of the 31st IAP, Falkenberg airbase, Western Group of Soviet Forces in Germany, August 1968. On 22nd August, 1968, this aircraft, belonging to the task force of 31 IAP (Fighter Air Regiment), was temporarily positioned at Dobrzany airfield, Czechoslovakia, during the Warsaw Pact invasion of the CSSR. Paint scheme similar to (2); the rear part of the fuselage and fin have two red and one white recognition bands.

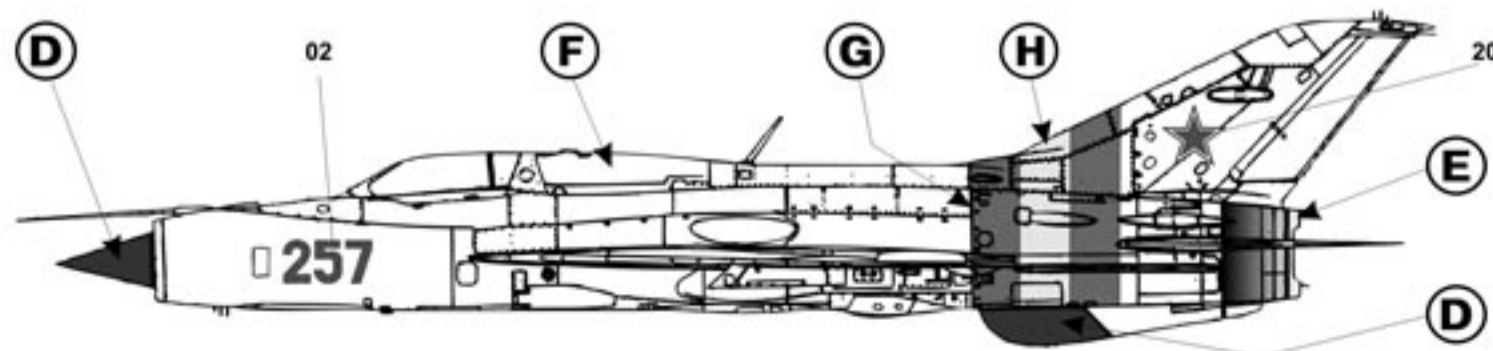

- 4** МиГ-21ПФВ из состава 921-го ИАП ВВС ДРВ, аэродром Нойбай, 1968 год. На данном самолете летало несколько летчиков, в том числе и ас Нгуен Ван Кок, на счету которого 9 побед (всего самолет несет отметки о 13 победах). Самолет окрашен аналогично (2). После окончания войны самолет был выставлен в Музее Победы в Ханойе.

MiG-21PFV belonging to the 921st Fighter Regiment of North Vietnamese Air Force, Noibai AB, summer 1968. This aircraft was flown by several pilots, one of them being Nguen Van Kock, who claimed 9 aerial victories; total quantity of victories for this aircraft (all pilots) was 13. After the end of Vietnam war this aircraft was exhibited in the Victory Museum, Hanoi. Paint scheme similar to (2)..

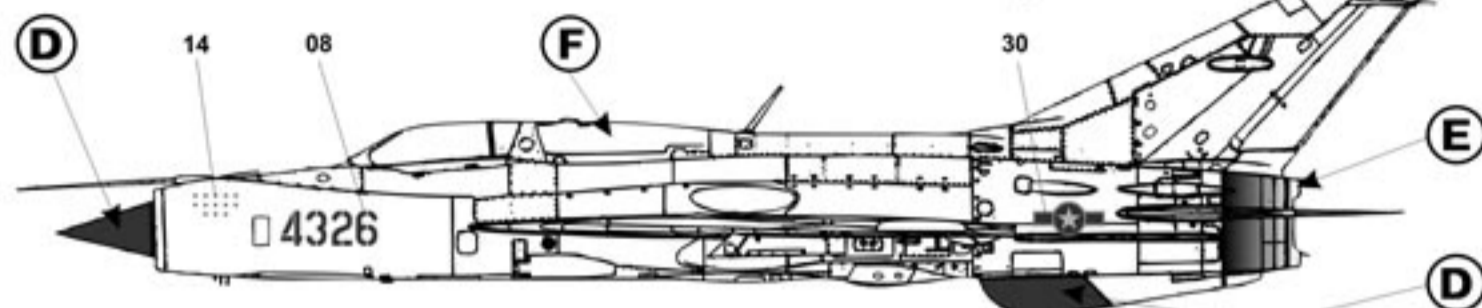
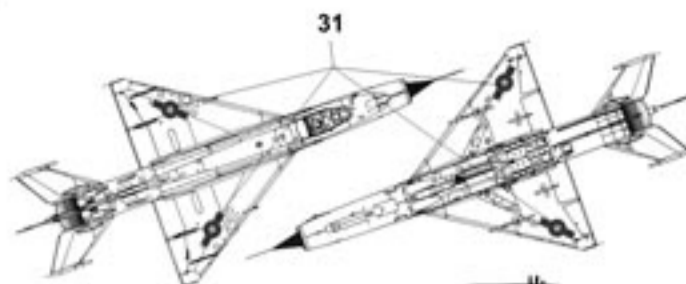

- 5** МиГ-21ПФС из состава 104-ой истребительной авиабригады ВВС Египта, авиабаза Эль-Мансура, лето 1969 года. Самолет окрашен в песочный (Sand) цвет. Поверх нанесены полосы темно-зеленого (Dark Green) и зеленого хаки (Khaki Green) с размытыми границами. Металлические части фонаря и часть гаргрота неокрашены, имеют цвет алюминия. Нижние поверхности светлые серо-голубые (Light Blue/Grey). Внешняя часть сопла окрашена в цвета камуфляжа. Самолет принимал участие в воздушных боях с ВВС Израиля в ходе конфликта 1969-го года. Достоверное расположение камуфляжа на всех поверхностях к сожалению не установлено. Элементы деколи 33 - ОЗ на крыльях сверху и снизу.

MiG-21PFS, belonging to the 104th Fighter Aerial Brigade, Egypt Air Force, summer 1969. Lower surfaces are Sand with Dark Green and Khaki Green spots with blurred borders. The metal parts of the canopy and some panels on the dorsal spine are natural aluminium. The camouflage colours extended to the exhaust panels. Lower surfaces are Light Blue/Grey. These aircraft took part in aerial skirmishes with the Israeli Air Force in 1969. There is no reliable information on the precise colour scheme on all surfaces. Decal element 33 - national Egyptian insignia appear on the top and bottom surfaces of wing.

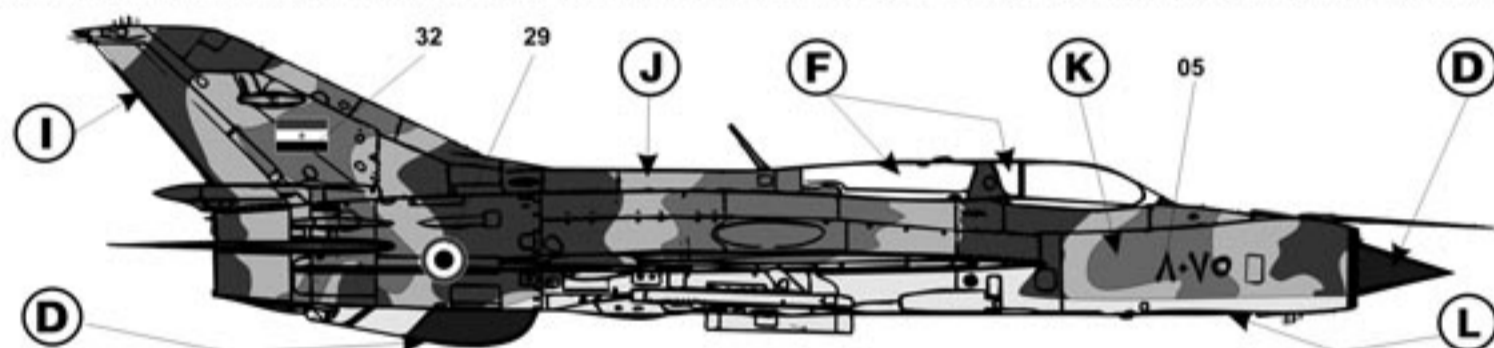

- 6** МиГ-21У-600 ВВС ГДР, учебное подразделение JAG-15 "Heinz Kapelle", Роттенбург, 70-е годы. Самолет окрашен аналогично (2). ОЗ ГДР в шести позициях, аналогично варианту (1). Самолет был доставлен в JAG-15 в 1966 и эксплуатировался до 90-х годов, после объединения Германии на него нанесли бортовой номер 23+92, хотя официально ни один МиГ-21У на был принят в состав ВВС Германии, спустя некоторое время самолет продали фирме "Aerotec".

MiG-21U-600 'Black 275' belonging to JAG-15 'Heinz Kapelle' of the East German NVA/LSK at Rothenburg Air Base, 1970s. Colour scheme was overall aluminium in various shades. 275 was delivered to the 15th Fighter Training Regiment in the summer of 1966 and remained in service until 1990. It was briefly given a Luftwaffe serial number (23+92), although the West German black cross 'Balkenkreuz' insignia were never officially applied to any NVA MiG-21Us) and then sold to the firm Aerotec. Placing national insignia similar as (1).

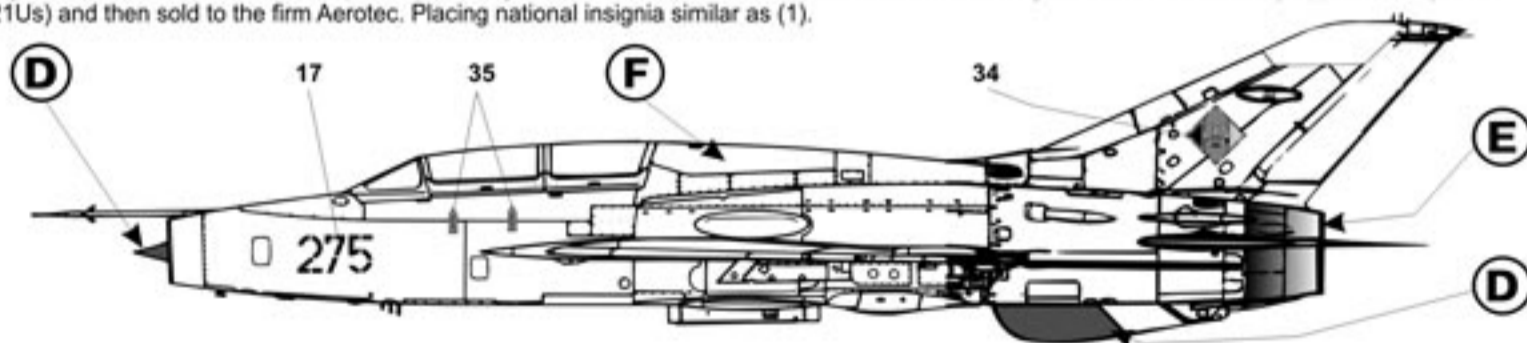

- 7** МиГ-21ПФМ ВВС Монголии. Несколько МиГ-21ПФМ и УС были поставлены в Монголию в середине 70-х и используются до сих пор в системе ПВО страны. Самолет окрашен аналогично (2), опознавательные знаки национальной принадлежности только на киле.

MiG-21PFM Mongolian Air Force. Several Mig-21PFMs and two Mig-21USs were delivered to Mongolia in the mid 1970s and deployed as part of the Air Defense System until recently. Paint scheme similar to (2), national insignia placed only on both sides of fin.

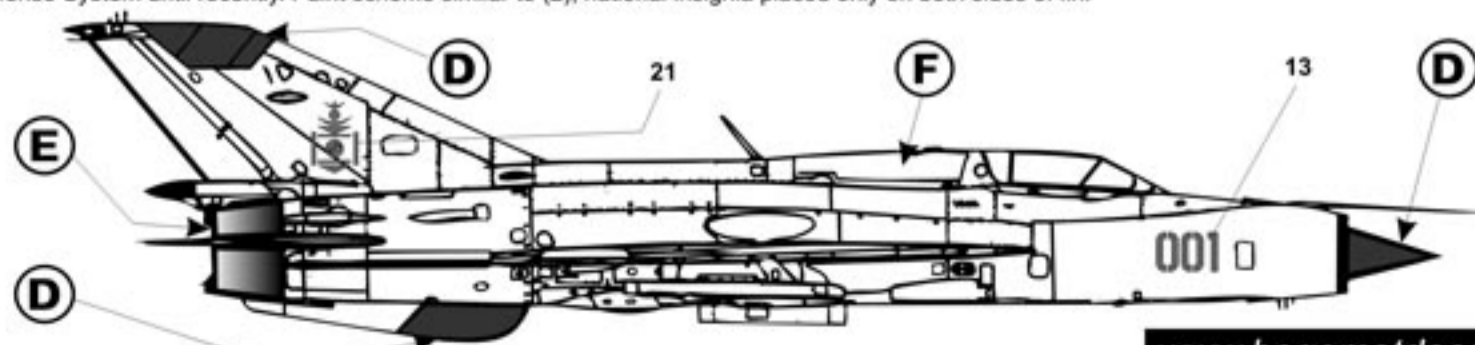

- 8** МиГ-21ПФМ ранних серий, принадлежащий 4-ой АЭ 234 ГвИАП, авиабаза Кубинка, Московский военный округ, 1967 год. Четыре самолета МиГ-21ПФМ в парадной окраске принимали участие в воздушном параде, посвященном 50-летию Октябрьской революции, проходившем 9-го июля 1967 года в аэропорту Домодедово. Поверх стандартной окраски (неокрашенный алюминий, аналогично 2) верхняя часть фюзеляжа, исключая гаргрот и переплет фонаря окрашена красным (Flat Red), крылья и стабилизаторы оставлены неокрашенными. Обечайка воздухозаборника и металлическая часть форкиля - черные (Flat Black). ОЗ СССР на крыльях в стандартном положении.

MiG-21PFM early production series, belonging to the 4th Sqn. 234th GvIAP, Kubinka AB, Moscow military district, 1967. Four MiG-21PFMs, painted like this aircraft, took part in the famous airshow, dedicated to the 50th anniversary of the Great October Socialist Revolution in the USSR, which was staged in Domodedovo airport on 9 July 1967. Over the standard paint scheme (all surfaces natural aluminium colour, similar to (2)), Flat Red was applied to the top part of fuselage (except dorsal spin and metal parts of canopy). The wings and horizontal tail pieces were not overpainted. The leading edge of the intake and metal surfaces of ventral fin are Flat Black. National USSR insignia on wings in standard positions..

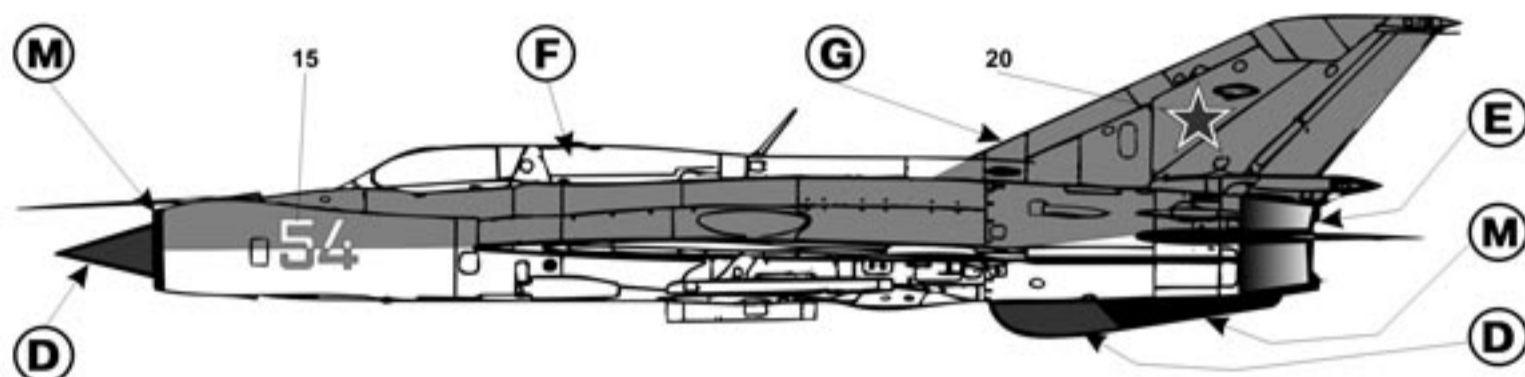

- 9** МиГ-21ПФМ из состава 136-го АЛИБ, одна эскадрилья которого была переброшена в Афганистан и вошла в смешанную авиагруппу 40-ой Армии, АБ Баграм, Афганистан, 1980 год. Самолет окрашен в темный песочный (Sand) цвет с камуфляжными пятнами красно-коричневого (Earth) и темно-зеленого (Dark Green) цветов. Нижние поверхности светлые серо-голубые (Light Blue/Grey). Вторая цифра бортового номера не имеет черной обводки и частично находится поверх камуфляжного пятна, возможно самолет ранее имел другой бортовой номер. Достоверное расположение пятен камуфляжа на всех поверхностях к сожалению не известно. Перед фонарем накрашено антибликовое покрытие черного (Flat Black) цвета.

MiG-21PFM, belonging to the 136th Fighter-Bomber Regiment. One squadron of this Regiment, a component of the Mixed Air Group of the 40th Army (Limited Contingent of Soviet troops in Afghanistan), was based at Kandahar AB, Afghanistan, 1980. Paint scheme is Sand with Earth and Dark Green camouflage spots. Lower surfaces are Light Blue/Grey. The second digit of the bort number is without a black outline and has been applied atop the new camouflage pattern; probably this aircraft had another bort number previously. There is no reliable information on the precise colour scheme in its entirety. Antiglare coating ahead of the canopy - Flat Black..

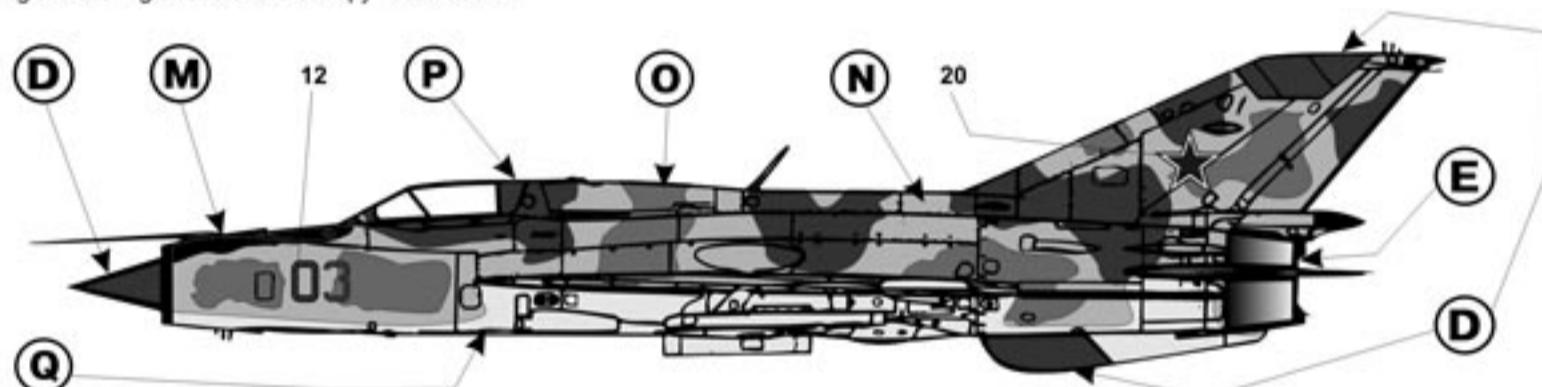

- 10** МиГ-21ПФМ из состава бывших ВВС ГДР, Дрезден, 1992 год. После объединения Германии МиГ-21 поступили на вооружение Bundesluftwaffe, но были быстро выведены из боевого состава, часть была продана в третьи страны остальные, включая данный самолет утилизированы на заводе в Дрездене. Самолет целиком окрашен в белый (Flat White) цвет, на фюзеляже, киле и верхних кромках крыльев (элемент 19 деколи) нанесены полосы в цветах немецкого флага. Передние кромки стабилизаторов, грузы балансиров на концах стабилизаторов красные (Flat Red). Элемент деколи 22 - окраска носовой части подфюзеляжного подвесного топливного бака. Конус воздухозаборника, верхняя часть фюзеляжа перед кабиной, остекление фонаря и радиопрозрачная часть форкиля - черные (Flat Black). Расположение знаков национальной принадлежности - элемент 6 - верхние поверхности крыльев, элемент 18 - нижние поверхности крыльев. В ГДР МиГ-21ПФМ имели обозначение МиГ-21СПС (СПС-К в случае возможности подвески подфюзеляжного пушечного контейнера ГП-9). Данный самолет имел бортовой номер 441 и последовательно был в составе JG-8 "Herman Mattern", JG-3 "Wladimir Komarow" и с 1975-го в JG-1 "Fritz Schmenkel" на авиабазе Holzdorf.

MiG-21PFM ex-GDR Air Force (NVA/LSK), Dresden, Germany, 1992. After unification, some NVA MiG-21s were assigned to the Bundesluftwaffe, but after a short period all ex-GDR MiG-21s were retired. Some were offered to third countries, but the majority (including this aircraft) were scrapped at a storage facility in Dresden. This aircraft was painting overall Flat White, on the fuselage, fin and upper surfaces of wing (decal element 19), overpainted with stripes in national German colours. Leading edges of the horizontal tail pieces, anti-flutter balances and pitot tube are Flat Red. Decal element 22 - painted nose art of the underfuselage dropped fuel tank. Air intake cone and RWR part of ventral fin are Flat Black. Positions of national insignia on wings: element 06 - upper surfaces, element 18 - bottom surfaces of wings. In East German service the MiG-21PFM was designated the MiG-21SPS (or SPS-K, if it could carry an underwing gunpod). 22+02 formerly had the tactical number 441 and was assigned over its service life to JG-8 "Herman Mattern, JG-3 "Wladimir Komarow" and finally in 1975 until the end of the GDR, JG-1 "Fritz Schmenkel" at Holzdorf AB.

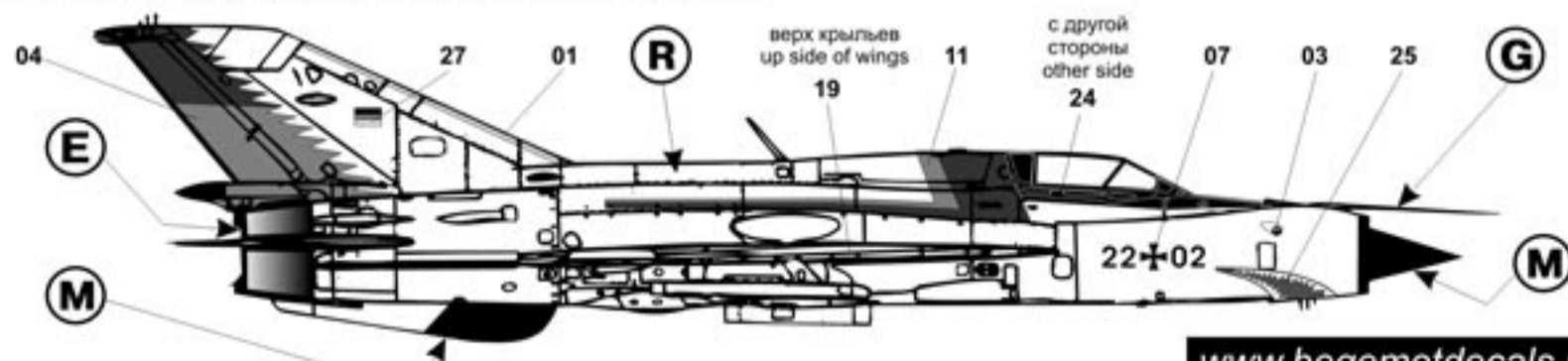

11 МиГ-21ПФМ из состава 927-го ИАП "Лам Сон" ВВС ДРВ, авиабаза Да Нанг, Вьетнам. 1974 год. Самолет был передан из состава ВВС СССР предположительно уже после окончания войны во Вьетнаме. Самолет окрашен в светло-коричневый (Mid Stone) цвет с камуфляжными полосами темно-зеленого (Dark Green) и темно-коричневого (Dark Brown) цветов. Нижние поверхности светлые серо-голубые (Light Blue/Grey). На месте опознавательных знаков и бортовых номеров СССР пятна темно-зеленого (Black Green) цвета на верхних и боковых поверхностях и более темного голубого цвета на нижних поверхностях. В настоящее время самолет является памятником на территории базы Да Нанг.

MIG-21PF belonging to the 927th Aerial Fighter Regiment "Lam Son", Vietnamese Air Force, Da Nang AB, 1974. This aircraft was directly delivered to Vietnam from one of the USSR's own IAPs after the end of the Vietnam war. Paint scheme is Mid Stone with Dark Green and Dark Brown camouflage spots. Lower surfaces are Light Blue/Grey. Black Green spots on upper and sides surfaces and Light Blue on bottom surface of wings have been applied on top of the USSR national insignia and bort number. This aircraft is now exhibited on Da Nang AB territory.

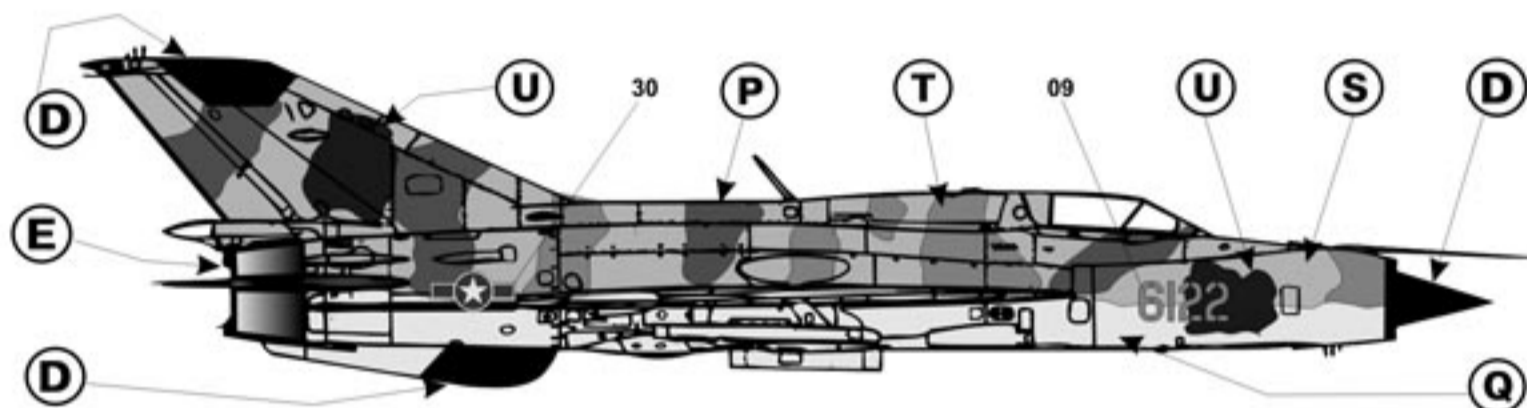
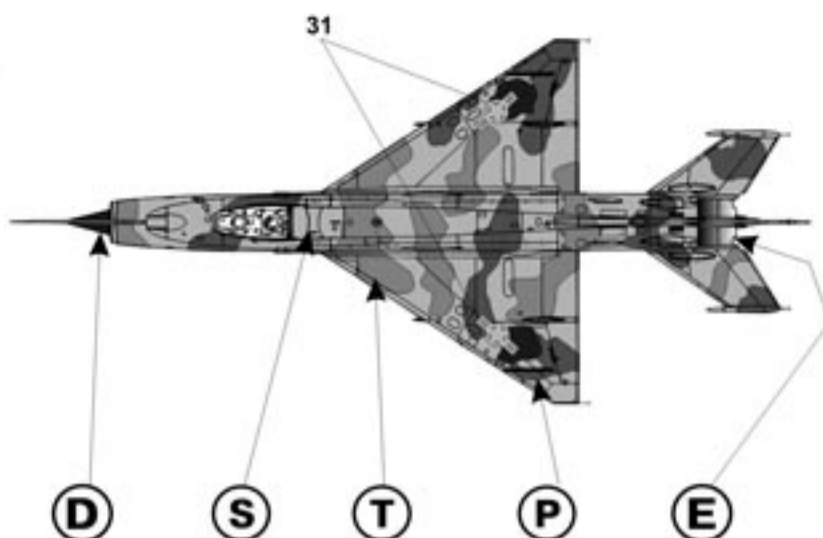

При окраске модели необходимо учитывать, что интерьер МиГ-21, включая приборные панели, окрашивается в "изумрудный" (Bright Blue/Green FS 34223) цвет. Ниши и стойки шасси преимущественно серые (Medium Grey FS 36251), хотя иногда встречаются ниши окрашенные в желто-зеленый цвет грунтовки (FS 34259). Диски колес темно-зеленые (Dark Green FS 34062). Катапультное кресло СК-1: металлические детали - серо-голубые (Light Sea Grey FS 36239), подушка заголовника - черное текстильное покрытие, элементы парашюта и ремни - серо-зеленые, текстильные. Кресло КМ-1 (КМ-1М) - металлические элементы серые (Dark Ghost Grey), ремни и текстильные покрытия - серо-зеленые.

Some rules for painting inner surfaces of MiG-21: all cockpit surfaces are Bright Blue/Green FS 34223. Wheels bay and landing gears mostly are Medium Grey FS36251, sometimes yellow with a hint of green (FS 34259). Wheel hubs are painted in Dark Green FS 34062. Ejection seat SK-1: metal parts are Light Sea Grey FS 36239, headrest pad - black textile, air-chute parts and belts are Greenish Grey. Ejection seat KM-1 (KM-1M): metal parts are Dark Ghost Grey, belt and pads are Greenish Grey.

A	Зеленый Flat Green	FS 34062	H	Белый Flat White	FS 27886	O	Красно-коричневый Earth	FS 34088
B	Красно-коричневый Military Brown	FS 30045	I	Темно-зеленый Dark Green	FS 36064	P	Темно-зеленый Dark Green	FS 34128
C	Серо-голубой Light Blue/Grey	FS 36473	J	Песочный Sand	FS 33254	Q	Светлый серо-голубой Light Blue/Grey	FS 35622
D	Темно-зеленый Radome Green	FS 34062	K	Зеленый Khaki Green	FS 34257	R	Белый Flat White	FS 27886
E	Темный металл Burnt Metal		L	Светлый серо-голубой Light Blue/Grey	FS 36300	S	Светло-коричневый Mid Stone	FS 30266
F	Алюминий Aluminium		M	Черный Flat Black	FS 27038	T	Темно-коричневый Dark Brown	FS 30075
G	Красный Flat Red	FS 26136	N	Темный песочный Sand	FS 30266	U	Темный зеленый Black Green	FS 34086

Если вы располагаете информацией, могущей помочь в разработке деколей (интересные варианты, особенности окраски, расположение технических надписей) на самолеты, вертолеты и боевую технику, пожалуйста свяжитесь с нами.

If you have any information, which can help us in our next decal developing (some interesting painting, marking, scheme of stencil and etc from planes, helicopters, tanks or military vehicles) please contact with us.

Если вы заинтересованы в приобретении и распространении наших деколей, пожалуйста свяжитесь с нами.
If you would like buy or distribute BEGEMOT decals please contact with us.

Другие деколи BEGEMOT семейства МиГ-21: 7218 "Микоян МиГ-21 "Fishbed" (1); 7220 "Микоян МиГ-21 "Fishbed" (3); 7221 "Микоян МиГ-21 "Fishbed" технические надписи".

Another MiG-21 family BEGEMOT decals: 7218 "Микоян МиГ-21 "Fishbed" (1); 7220 "Микоян МиГ-21 "Fishbed" (3); 7221 "Микоян МиГ-21 "Fishbed" stencil".

Спасибо за помощь в работе: Г. Волкову, Д. Кондратову, А. Кочеткову, С. Труфанову,
Thanks to Jan Koennig, especial thanks to Guy Holroyd.

Please, send your question, request and remarks to address:
Ждем ваших вопросов, пожеланий и замечаний. Наш адрес: