

1 МиГ-31 (изд. 01), 3-ий серийный самолет. Самолет проходил летно-конструкторские испытания в ЛИИ им. М.М. Громова (г. Жуковский). Подвесное вооружение отсутствует. Во время полета 4.04 1984 самолет разбился. Погибли летчики-испытатели А.В. Федотов и В.С. Зайцев

Mig-31 (item 01), 3-rd aircraft of production-type that was under flight and engineering trials in LI M.M. Gromov (Flight Experimental Institute), (Zhukovskiy). There is no external armament. The aircraft crashed during the flight on 04.04.1984, killing test-pilots A.V. Fedotov and V.S. Zaitsev.

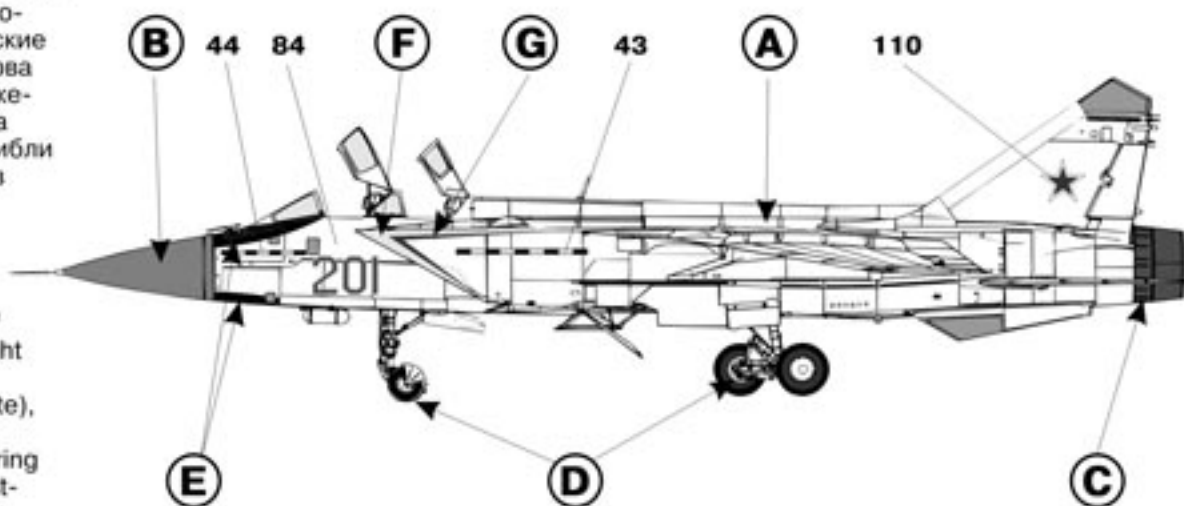

2 МиГ-31Б, принадлежащий ОКБ МиГ, экспонат авиашоу в Ле-Бурже, Париж 1991 г. Самолет окрашен целиком в светло-серый (Light Ghost Grey) цвет. По бокам, сверху и снизу нанесены полосы светло-синего цвета (Flat Light Blue). На носу, боках фюзеляжа и крыльям синие элементы окаймлены белыми полосками. Радиопрозрачные элементы на киле и форкилях окрашены в темно-серый (Dark Gull Grey) цвет. Сверху фюзеляжа нанесена полоса черного цвета (Flat Black). ОЗ в стандартном положении.

Mig-31B belonging to MiG Design Bureau, exhibited in Le Bourget, Paris, 1991. The aircraft is overall Light Ghost Grey. Fuselage sides, upper and bottom surfaces of wings have Flat Light Blue stripes. On the nose, fuselage sides, and upper surfaces of wings blue colour is outlined with Flat White stripes. Radiotransparent elements of the fins and dorsal fins are Dark Gull Grey. The stripe on upper fuselage is Flat Black. National insignia (stars) on standard places, as on all serial MiG-31.

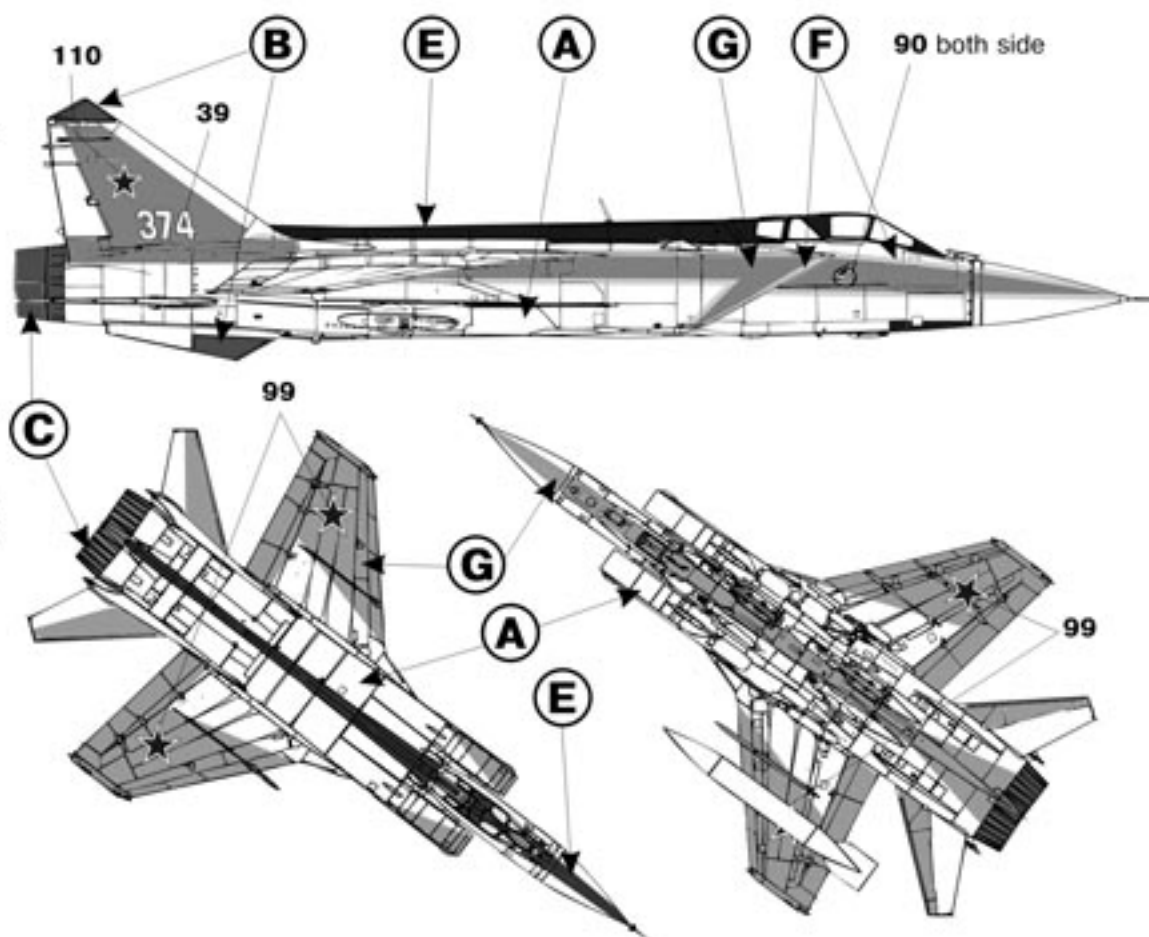

3 МиГ-31Э (вариант предлагаемый на экспорт), принадлежащий МАПО "МиГ" выставленный на авиашоу МАКС-99, г. Жуковский август 1999 г. Схема окраски аналогична варианту (2), за исключением сохраненной радиопрозрачной окраски обтекателя ФАР РЛС - темно-серый (Dark Gull Grey). Технические надписи восстановлены поверх новой окраски. Эмблемы МАПО МИГ и Нижегородского авиазавода "Сокол" с обеих сторон фюзеляжа.

Mig-31E (version offered for export), belonging to MAPO MiG, shown on MAKS-99 airshow, Zhukovskiy, August 1999. The painting scheme is similar (2), with the exception of remained radiotransparent paint on phased array radome (Dark Gull Grey). Stencil reclaimed after painting new colour scheme atop standard painting. Badges of MAPO MIG and SOKOL (Nizhni Novgorod aircraft building company) on both side of fuselage.

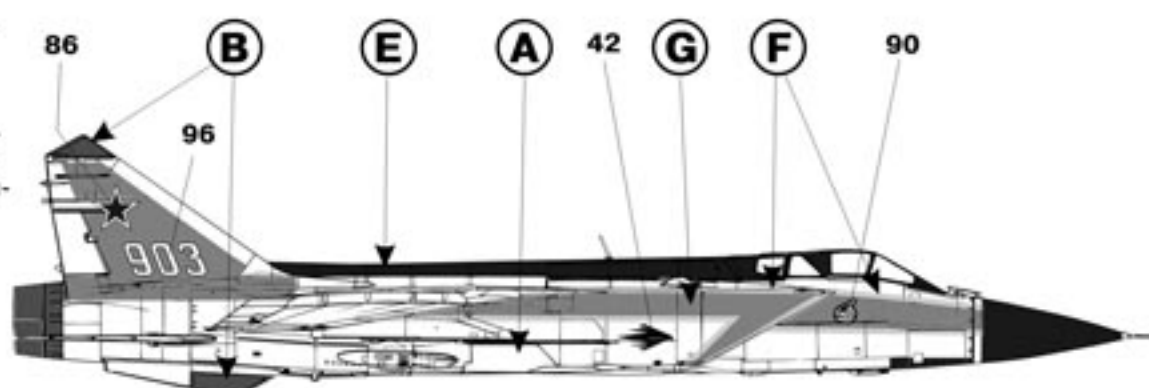

4 МиГ-31 первых серий Печенгского Краснознаменного ИАП им. Б.Ф. Сафонова, г. Мончегорск, Кольский полуостров, 1985 г. Самолет окрашен по схеме, стандартной для МиГ-31 ПВО - целиком в светло-серый (Light Ghost Grey) цвет, все радиопрозрачные элементы темно-серые (Dark Gull Grey). Противобликовое покрытие перед фонарем сверху - черное (Flat Black). Ниши и стойки шасси - серые (Light Grey), диски колес - зеленые (Dark Green)

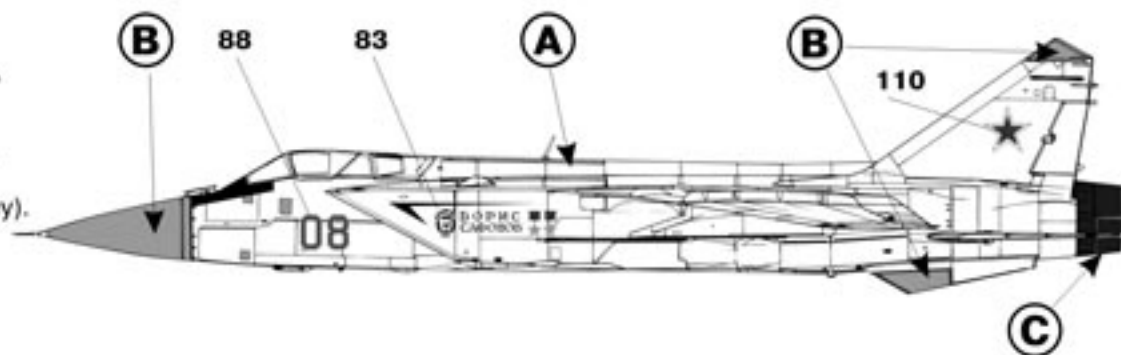

Mig-31 from early batch, Pechenga Red Banner Fighter Aviation Regiment B.S. Safonov, Monchegorsk, Kola peninsula, 1985. The aircraft is painted according to standard scheme of Air Defence Force: overall Light Ghost Grey, all raditransparent elements are Dark Gull Grey, antiglare coating ahead of the canopy (top) and IR direction finder (bottom) (absent at that aircraft) are Flat Black. Bays and struts of landing gear are Light Grey, wheel disks are Dark Green.

5 Серийный МиГ-31, переделанный в летающий стенд для отработки катапультных кресел. Центр Боевого Применения ВВС, Ахтубинск, сентябрь 1995 г. Схема окраски аналогична (4). Самолет не несет подвесного вооружения.

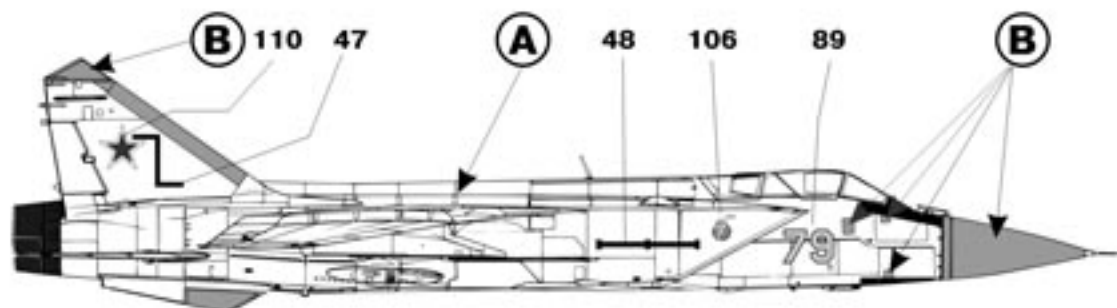

Flying test bed for trials of ejection seats made from production-type MiG-31. Air Force Combat Employment Centre, Akhtoubinsk, September 1995. The painting scheme is similar (4); no external armaments.

6 МиГ-31Б, строевой самолет, принадлежащий 786-му Истребительному Авиационному Полку, г. Правдинск, 1995 г. Окраска аналогична (4,5).

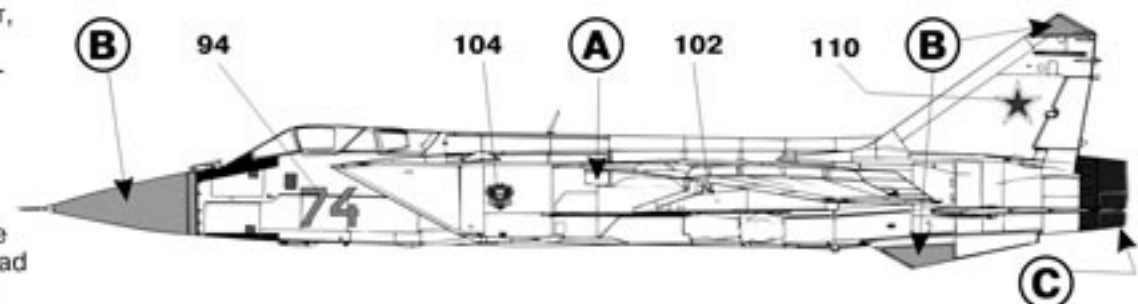

MiG-31B, an active aircraft of 786 -th Fighter Aviation Regiment. Pravdinsk, 1995. The painting scheme is similar to (4), antiglare coating ahead IR-direction finder on standard place.

7 МиГ-31М, показ авиатехники руководителям стран СНГ, авиабаза Мачулищи Республика Беларусь, Минск, февраль 1992 г. Самолет окрашен по стандартной схеме, аналогично (4), кроме обтекателя ФАР РЛС, который окрашен в белый (Flat White) цвет.

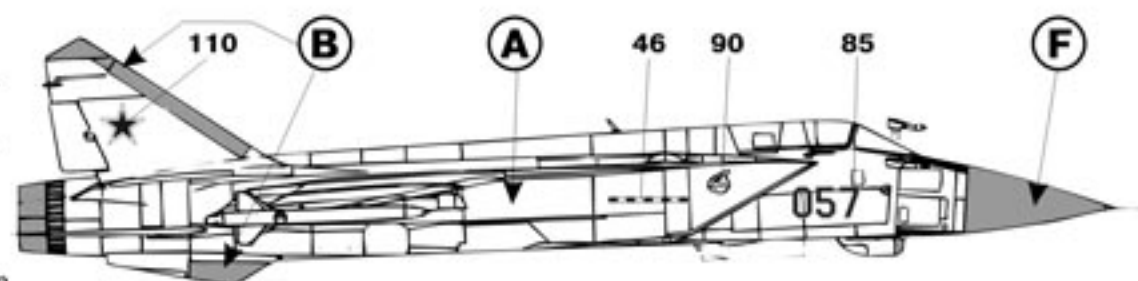

MiG-31M, demonstration of aviation equipment for leaders of CIS countries, Machulishchi airbase, Republic of Belarus, February, 1992. The painting scheme is similar to (4), with the exception of phased array radome, that is painted Flat White

A	Серо-серый Light Ghost Grey	FS 36373	D	Темно-зеленый Dark Green	FS 34138	G	Светло-синий Flat Light Blue	FS 25153
B	Темно-серый Dark Gull Grey	FS 36173	E	Черный Flat Black	FS 27038	H	Аллюминий Alluminium	
C	Горелый металл Exhaust		F	Белый InsigniaWhite	FS 37886	I	Неокрашенная сталь Unpainted Steel	

Если вы располагаете информацией, могущей помочь в разработке декалей (интересные варианты, особенности окраски, расположение технических надписей) на самолеты, вертолеты и боевую технику, пожалуйста свяжитесь с нами.
If you have any information, which can help us in our next decal developing (some interesting painting, marking, scheme of stencil and etc from planes, helicopters, tanks or military vehicles) please contact with us.

Если вы заинтересованы в приобретении и распространении наших декалей, пожалуйста свяжитесь с нами.
If you would like buy or distribute BEGEMOT decals please contact with us.

Отдельное спасибо за помощь в работе:
А. Кочеткову, А. Кюрияну, С. Труфанову.

Begemot © **Kotey** 2003

p.b. 277, Rostov-na-Donu, 344038, Russia
а/я 277, Ростов - на-Дону, 344038, Россия

Please, send your question, request and remarks to adress:
Ждем ваш вопрос, пожелания и замечания. Наш адрес:

e-mail: begemot@rostov.ru

Нанесение технических надписей на МиГ-31.

Place of stencil on MiG-31.

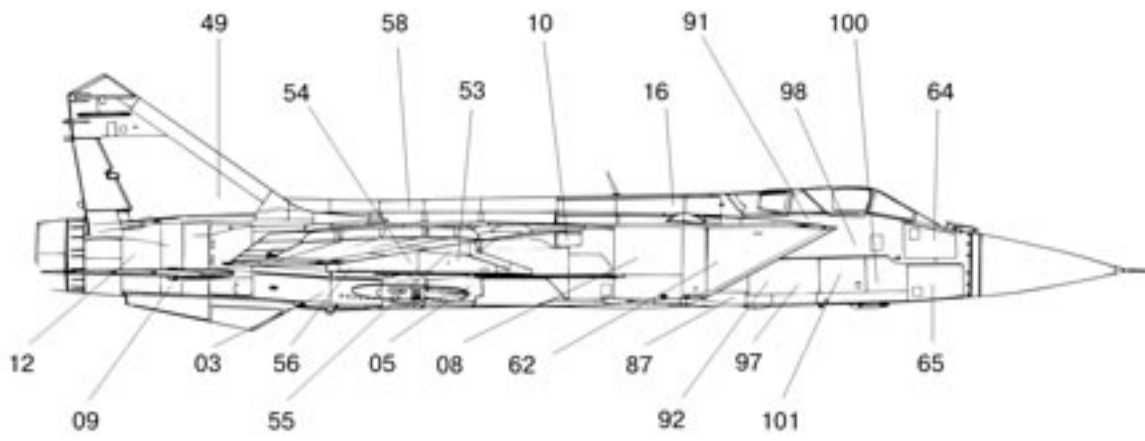

Внутренняя сторона
правого киля
Inner surface of the
port fin.

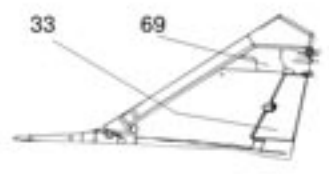

Внутренняя сторона
левого киля
Inner surface of the
starboard fin.

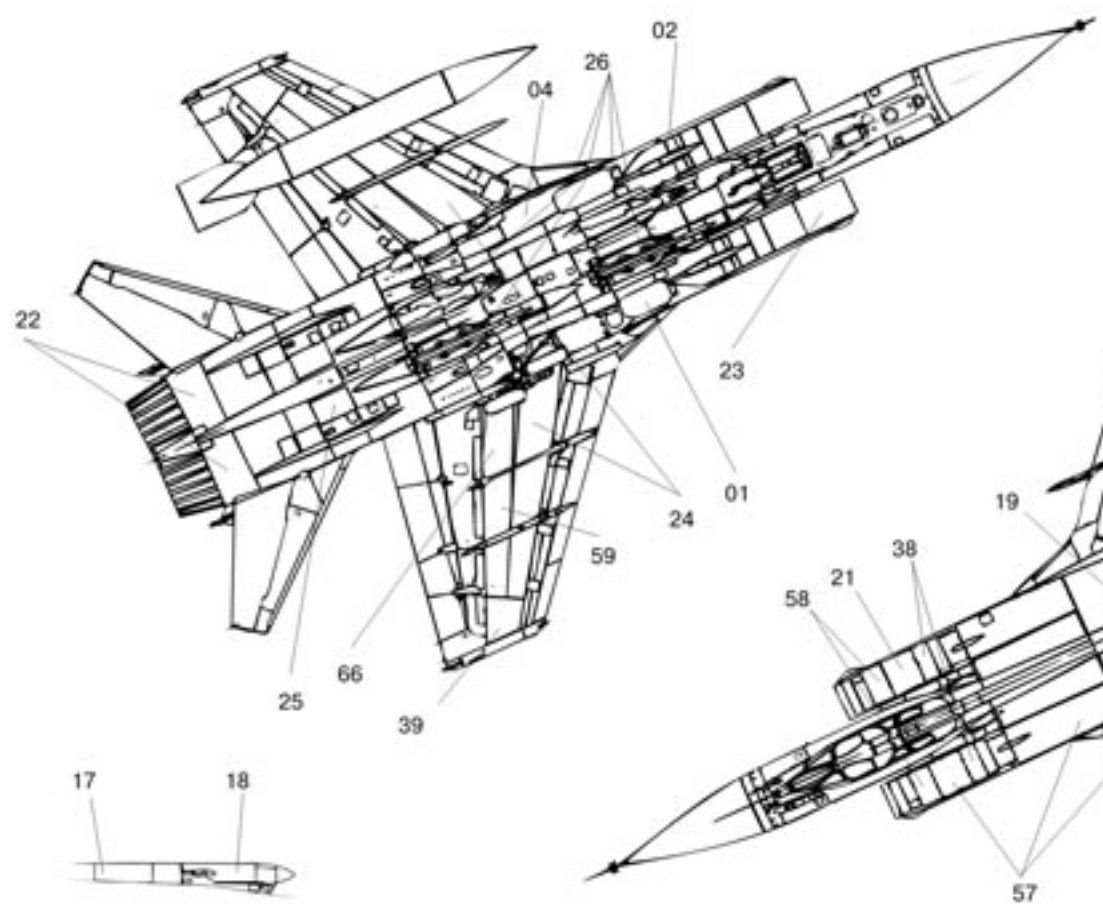
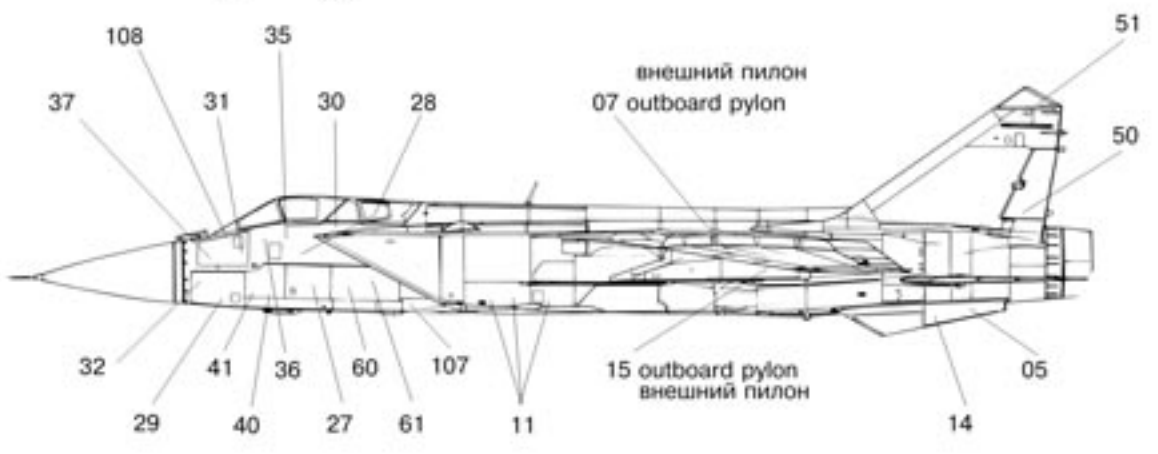
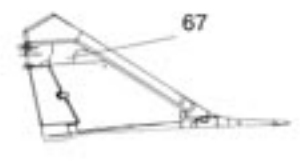

Маркировка подвесного вооружения МиГ-31.

Marking external armaments MiG-31.

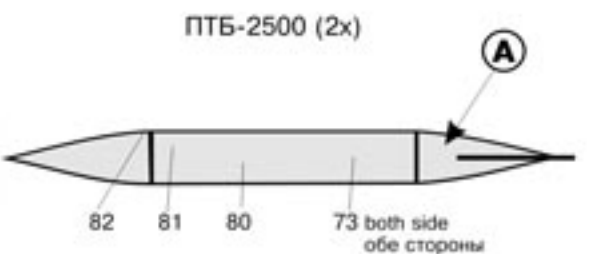
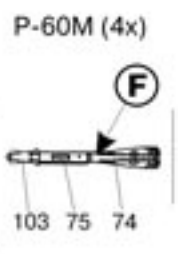
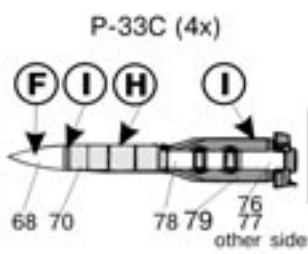
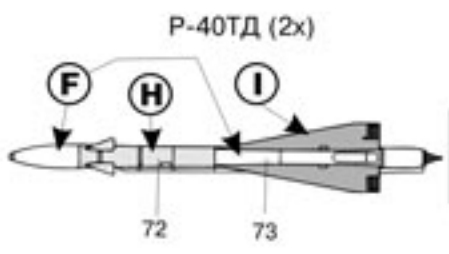

р.б. 277, Ростов-на-Дону, 344038, Russia
а/я 277, Ростов - на-Дону, 344038, Россия

Please, send your question, request and remarks to adress:
Ждем ваши вопросы, пожелания и замечания. Наш адрес:

e-mail: begemot@rostov.ru