

- 1** Ми-24Д ВВС Сандинистского правительства Никарагуа, 1987г. Вертолет целиком окрашен в рыже-коричневый (Red Brown) цвет. Пятна камуфляжа средне-зеленого цвета (Leaf Green). Низ фюзеляжа окрашен в голубой (Light Blue). Предположительно именно этот вертолет был сбит ПЗРК над джунглями 19 июня 1987 г. Вертолет оснащен ЭВУ.

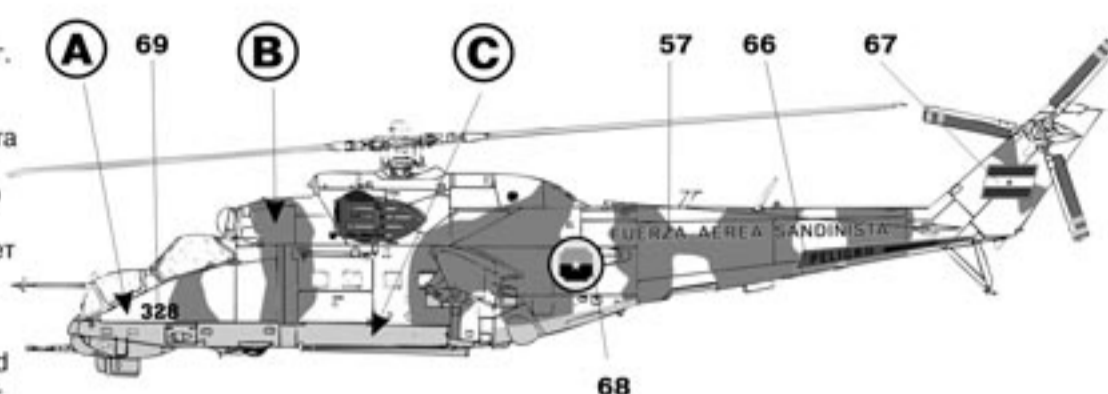

Mi-24D of Sandinista Air Force, Nicaragua, 1987. The helicopter is overall Red Brown with Leaf Green spots. Lower fuselage is painted in Light Blue. Supposedly this particular helicopter was shot down by portable SAM over jungle on 19 June 1987. The helicopter is fitted with infrared suppression cool air mixers on exhausts.

- 2** Иракский Ми-25, захваченный 82-ой вдд армии США во время операции "Буря в пустыне", февраль 1991г, район Басры. Камуфляж двухцветный: песочный (Sand Yellow) и темно-зеленый (Dark Green). Нижняя часть фюзеляжа окрашена в светлый серо-голубой (Pale Grey/Blue) цвет.

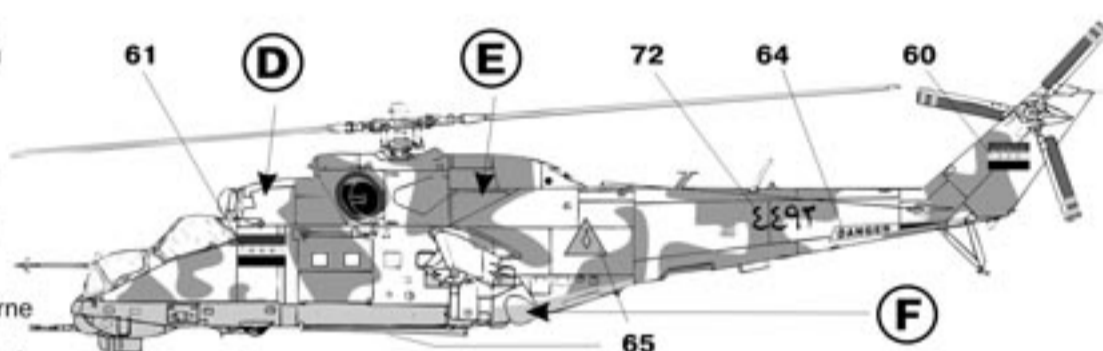

Iraqi Mi-25 captured by US 82-nd Airborne Division during Desert Storm operation in February, 1991, near Basra. It was two-color camouflage pattern: Brown Yellow and Dark Green. Lower fuselage in Pale Grey/Blue.

- 3** Ми-24Д ВВС Грузии, участвовавший в грузино-абхазском конфликте. Аэродром Сухуми, 1992г. Вертолет целиком окрашен в серо-зеленый цвет (Light Grey/Green), пятна камуфляжа зеленого цвета (Grey Green) в форме "трилистников". Низ фюзеляжа светло-голубой (Light Blue/Grey). ОЗ и номер времен СССР (под новыми) закрасены темно-зеленым (Dark Green) по бокам и голубым снизу.

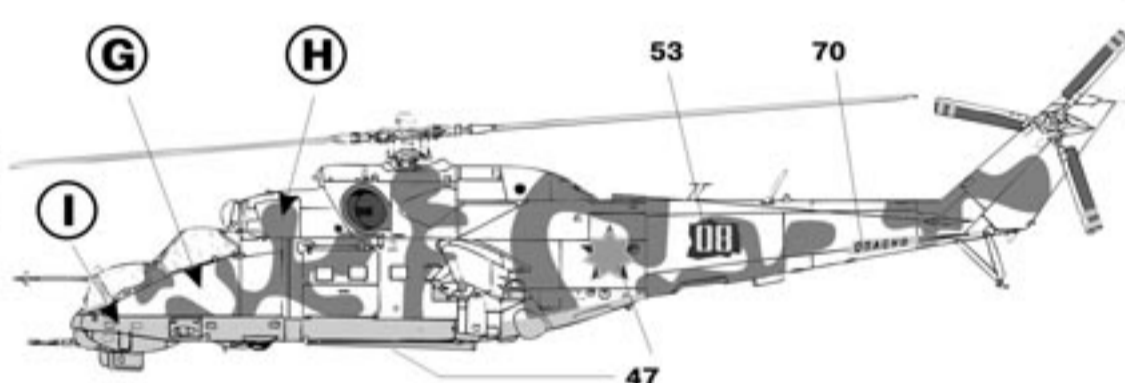

Mi-24D of Georgian Air Force taking part in conflict between Georgia and Abkhazia, Sukhumi airport, 1992. The helicopter is overall Light Grey\Green, trefoil spots of camouflage are GreyGreen. Lower fuselage is painted in Light Grey\Blue. National insignia and board number of "USSR epoch" (under the new one) are painted over by Dark Green on sides, and by Blue from below.

- 4** Ми-24В ВВС России из состава миротворческих сил СНГ в зоне грузино-абхазского конфликта. Гудаута, 1994г. Вертолет целиком окрашен в средний серо-зеленый (Pale Grey), пятна камуфляжа "табачного" цвета (Dark Grey/Green) в виде полос, а не "трилистников". На боковых поверхностях хвостовой балки полосы светло-синего цвета (Flat Light Blue). Нижние поверхности серо-голубые (Light Blue/Grey). С 2001 года вертолет в составе ОГФС в Чечне участвует в контртеррорестической операции. При этом все элементы окраски и маркировки сохранены.

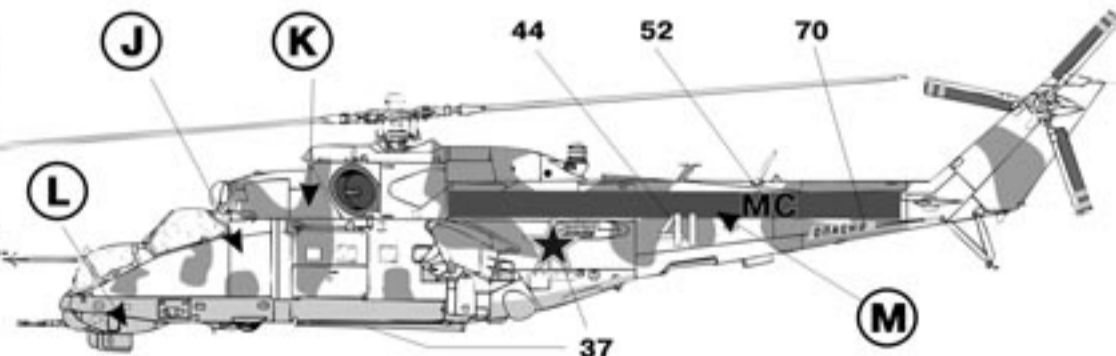

Russian Mi-24V belonging to CIS Peacekeeping Force in zone of conflict between Georgia and Abkhazia, Gudauta, 1994. The helicopter is overall Pale Grey, camouflage spots "snuff-colour" (Dark Grey\Green) and have shape of stripes instead of trefoils. Side surfaces of the tail boom have stripes of Flat Light Blue. Lower surfaces are Light Blue\Grey. Since 2001, the helicopter assigned to Joint Task Force of Russian Federation (OGFS) in Chechnya (Hankala AB), has been taking part in anti-terrorist operation. All elements of painting have been retained.

5 Ми-24В ВВС СССР из состава 337 ОВП. ОКСВ в Афганистане, Кабул, лето 1984г. Вертолет окрашен в светло-коричневый (охра) цвет (Sandy Brown), пятна коричневого (Dark Brown). Низ светло-голубой (Light Blue) (аналогично (2)). Вертолет оснащен ЭВУ.

Mi-24V of USSR Air Force belonging to 337 Separate Helicopter Regiment of Limited Contingent of Limited Contingent of Soviet Forces in Afghanistan, Kabul, summer 1984. The helicopter is painted in Sandy Brown, spots are Dark Brown. Lower part is Pale Grey\ Blue (similar to (2)). The helicopter is fitted with infrared suppression cool air mixers.

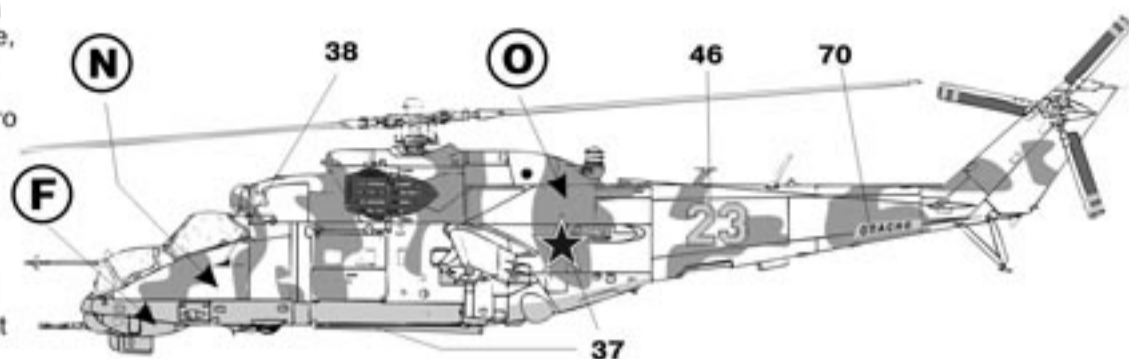

6 Ми-24В пилотажной группы ВВС Чехии. Простейов, 1997г. Вертолет целиком окрашен в серо-зеленый (Dark Grey/Green) цвет. Пятна камуфляжа темно-зеленого (Olive Drab) цвета. Низ фюзеляжа окрашен аналогично (3).

Mi-24V of Czech Air Force aerobatic team, Prostějov, 1997. The helicopter is overall Dark Grey/Green, the camouflage spots are Dark Green. Lower of fuselage is painted Light Blue/Grey (similarly to (3)).

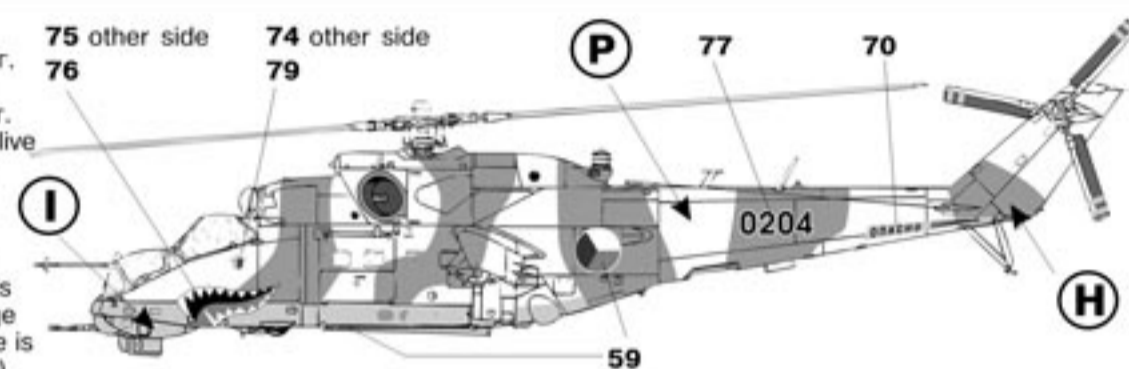

7 Ми-24В ВВС Украины (8-ая вертолетная эскадрилья) из состава миротворческого контингента сил ООН в Хорватии. Вуковар, 1997 г. Вертолет целиком окрашен в белый (Flat White) цвет. Противонагарное покрытие в зоне выхлопа черное (Flat Black).

Mi-24V of Ukrainian Air Force (8-th Helicopter Squadron) from United Nations peacekeeping forces in Croatia (UNTAES), Vukovar, 1997. The helicopter is overall Flat White. Anticoking coating near the exhaust is Flat Black.

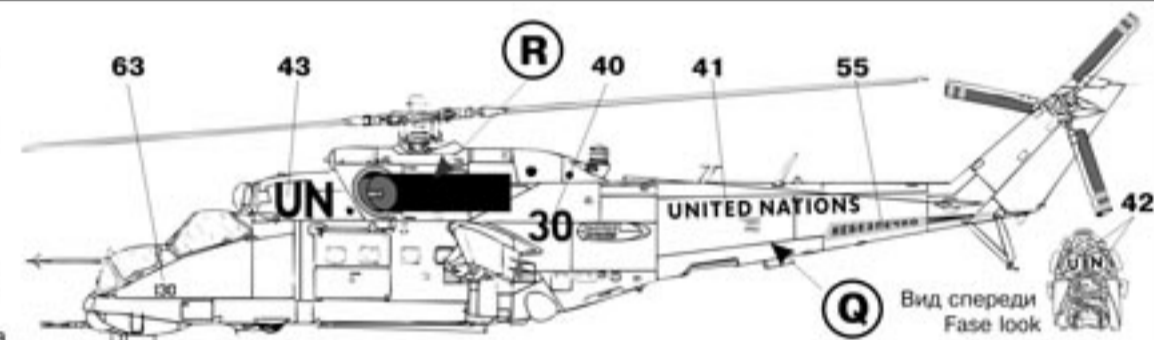

8 Российский Ми-24П из состава объединенной группировки федеральных сил РФ в Чечне, Моздок, 2000г. Схема окраски стандартная (аналогично 4). На время "командировки" номера закрашены зеленой (Green) краской. Вертолет оснащен ЭВУ

Russian Mi-24P belonging to Joint Task Force of Russian Federation (OGFS) in Chechnya, Mozdok AB, 2000. Camouflage pattern is standard (similar to (4)). Board number are painted over with Green for the period of assignment. The helicopter is fitted with infrared suppression cool air mixers.



9 Германский Ми-24П, 1996 г. Вертолет целиком окрашен в светло-зеленый (Leaf Green), пятна камуфляжа светло-коричневые (Light Brown), низ фюзеляжа светлый серо-голубой (Pale Blue/Grey). После недолгой эксплуатации вертолет был передан в 11-й бронекавалерийский корпус армии США.

German Mi-24P, 1996. The helicopter is overall Green, the camouflage spots are Light Brown. Lower fuselage is Pale Blue\Grey. The helicopter after short period of use, was transferred to US 11-th Cavalry Division.

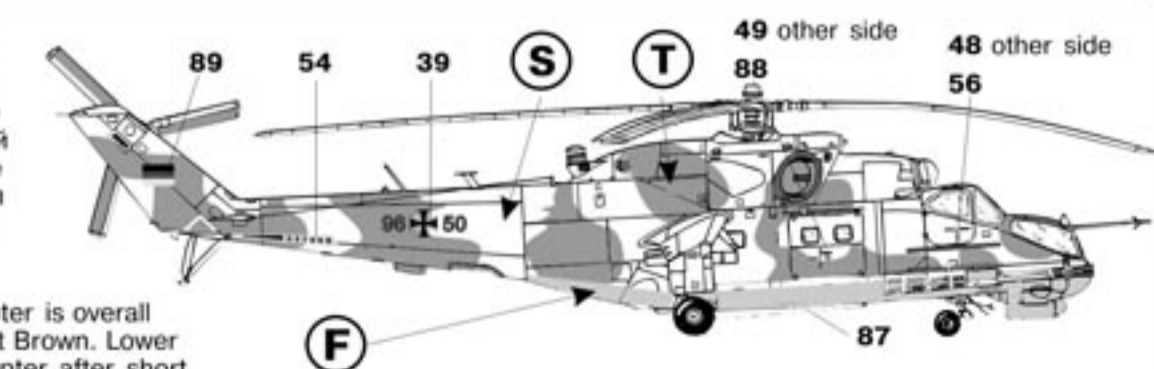

10

Ми-24П пилотажной группы "Беркуты" армейской авиации России, ЦБП и ПЛС, Торжок, 1991 г. Поверх стандартной схемы (аналогично (8)) на боках фюзеляжа, хвостовой балки, киля и на ПЗУ нанесены полосы в цветах российского флага: белый (Flat White), светло-синий (Flat Light Blue) и красный (Flat Red). Эмблема пилотажной группы (элемент 78) с двух сторон фюзеляжа. За выхлопными устройствами накрашено антинагарное покрытие черного (Flat Black) цвета.

Mi-24P of Berkuty (Golden Eagles) aerobatics team, Russian Army aviation, Combat Employment and Personnel Retraining Centre, Torzhok, 1991. There are stripes over standard camouflage pattern (similar to (8)) on sides of the fuselage, tail boom, vertical fin and vortex dust/debris extractors corresponding to colours of the Russian flag: Flat White, Flat Light Blue and Flat Red. Squadron badge (element 78 of decal) on both side fuselage. Anticoking coating (behind exhaust) are Flat Black.

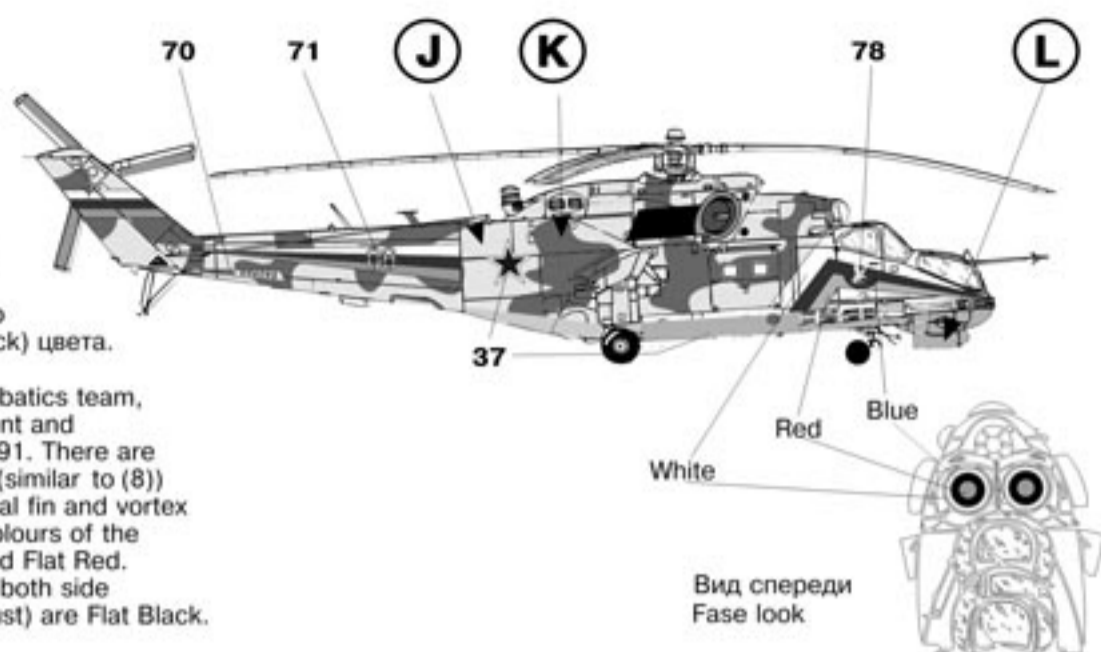

11

Ми-24 ВМ (экспортное наименование Ми-35М). Авиашоу, посвященное 60-и летию АО "Роствертол", Ростов-на-Дону, июнь 1999 г. Вертолет целиком окрашен в черно-зеленый (Black Green) цвет. По бокам фюзеляжа нанесены полосы белого (Flat White) с обводкой желтого (Flat Yellow) цвета. Вертолет оснащен двухствольной 23 мм пушкой ГШ-2-23, слева снизу от кабины смонтирован ИК-пеленгатор светло-серого (Light Grey) цвета. На вертолете установлена втулка НВ от Ми-28 и X-образный РВ от Ми-28. Крылья укорочены, отсутствуют концевые точки подвески ПТУР "Штурм". Вертолет оснащен ЭВУ.

Mi-24VM (export designation - Mi-35M. Airshow dedicated to 60-th anniversary of Rostvertol (RVPO - Rostov-on-Don Helicopter Plant). Rostov-on-Don, June 1999. The helicopter is overall Black Green. Stripes on fuselage sides are Flat White with outline of Flat Yellow. Machine gun YaKB-12,7 mm was superseded GSh-2-23 gun. Under operator cockpit on portside mounted IR-sensor, that painting in Light Grey. On helicopter used main rotor hub from Mi-28 helicopter (blades are still from Mi-24) and X-type tail rotor from Mi-28. Wings are cutty, end-pylon for ATM "Shturm" deleted. Helicopter is fitted infrared suppression cool air mixer on exhaust.

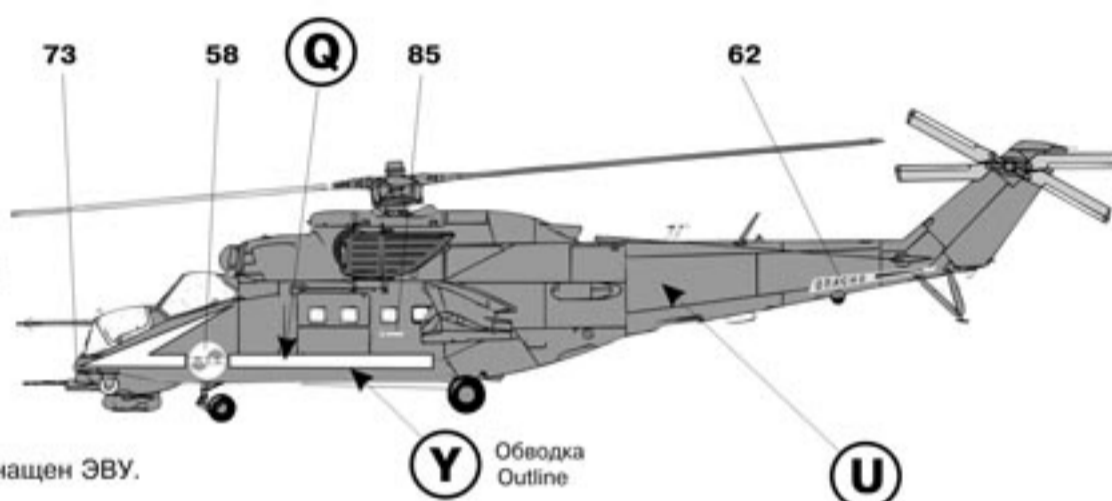

A	Рыже-коричневый Red Brown	FS 30219	I	Светло-голубой Light Blue\Grey	FS 35622	Q	Белый Flat White	FS 37875
B	Темно-зеленый Leaf Green	FS 34079	J	Серо-зеленный Pale Grey	FS 36595	R	Черный Flat Black	FS 37038
C	Голубой Light Blue	FS 35526	K	"Табачный" Dark Grey\Green	FS 34095	S	Светло-зеленый Deep Green	FS 34128
D	Песочный Sand Yellow	FS 33254	L	Серо-голубой Light Blue\Grey	FS 16473	T	Светло-коричневый Light Brown	FS 23448
E	Темный зеленый Dark Green	FS 34091	M	Светло-синий Flat Light Blue	FS 15123	U	Черно-зеленый Black Green	FS 34050
F	Светлый серо-голубой Pale Grey\Blue	FS 36329	N	Охра Sandy Brown	FS 30072	W	Аллюминий Alluminium	
G	Серо-зеленый Light Grey\Green	FS 36583	O	Коричневый Dark Brown	FS 30045	X	Некрашенная сталь Unpainted Steel	
H	Зеленый Grey Green	FS 34226	P	Серо-зеленый Dark Grey\Green	FS 34128	Y	Желтый Insignia Yellow	FS 23665

Если вы располагаете информацией, могущей помочь в разработке деколей (интересные варианты, особенности окраски, расположение технических надписей) на самолеты, вертолеты и боевую технику, пожалуйста свяжитесь с нами.
If you have any information, which can help us in our next decal developing (some interesting painting, marking, scheme of stencil and etc from planes, helicopters, tanks or military vehicles) please contact with us.

Если вы заинтересованы в приобретении и распространении наших деколей, пожалуйста свяжитесь с нами.
If you would like buy or distribute BEGEMOT decals please contact with us.

Отдельное спасибо за помощь в работе:
А. Адамцову, Е. Борисову, А. Кочеткову.

Please, send your question, request and remarks to address:
Ждем ваши вопросы, пожелания и замечания. Наш адрес:

Расположение технических надписей

Place of stencil on helicopter

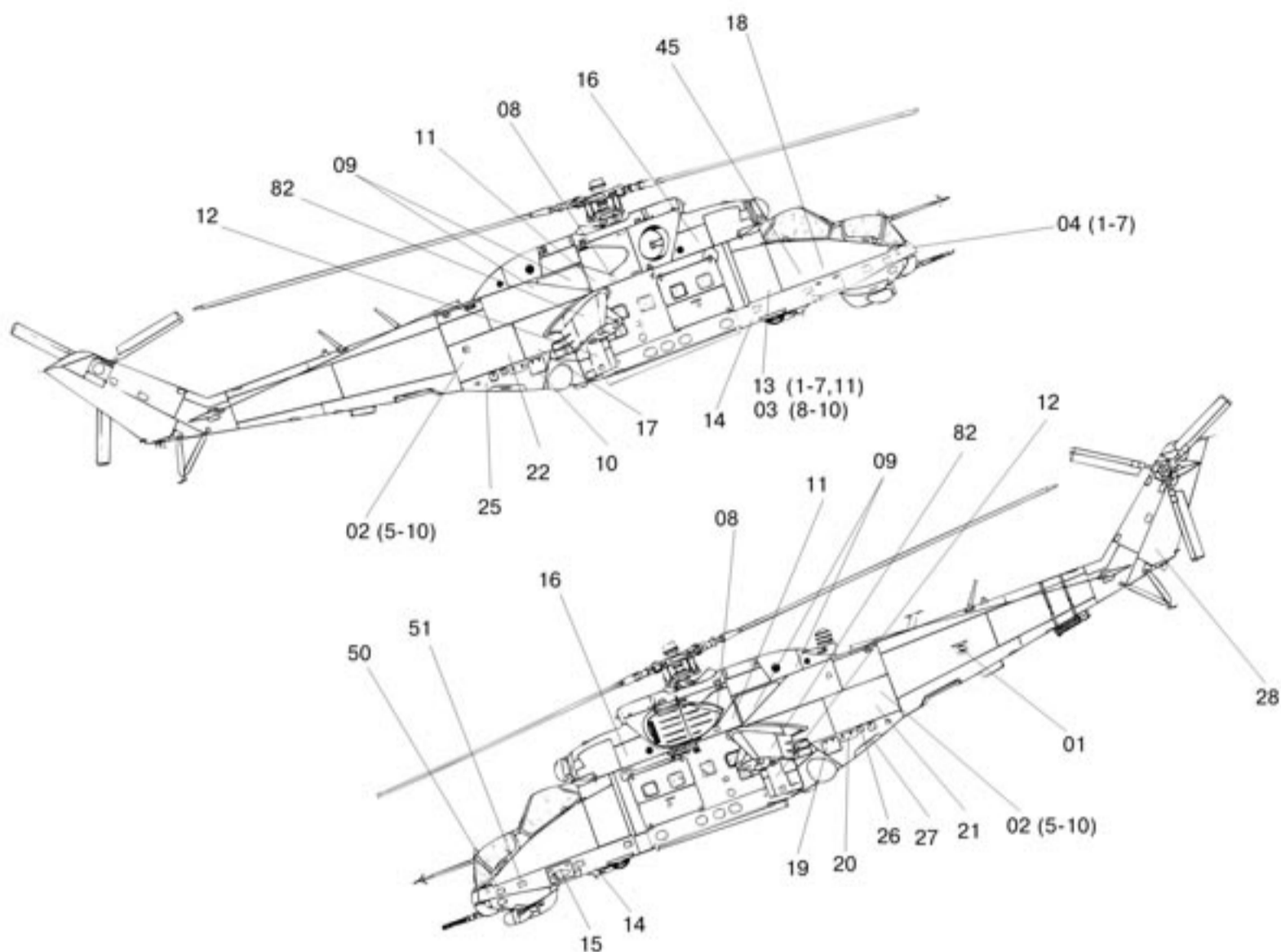

Лопастей НВ окрашены сверху в серо-зеленый цвет (Dark Grey\Green FS 34128) у вариантов 1,3,5,6,8-10 и в зеленый (Dark Green FS 34138) у вариантов 2,4,7,11. Снизу лопасти у всех вариантов черные (Flat Black). Носок лопастей НВ - алюминий. Законцовки лопастей желтые. Лопасти РВ серые (Light Grey FS 16492), носки белые. На законцовках две красные полосы. Втулки НВ и РВ серо-голубые (Pale Blue\Grey FS 35414). Стойки шасси серо-голубые Light Grey (FS 26329), диски колес темно-зеленые (FS 24174). Пилоны неокрашенная сталь (все варианты).

Upper surfaces of the main rotor blades are painted in Dark Green\Grey FS 34128 (examples 1,3,5,6,8-10), or Dark Green FS 34138 (examples 2,4,7,11). Bottom surfaces of the blades are Flat Black for all examples. Leading edges of main rotor blades have colour of aluminium; blade tips are yellow. Tail rotor blades are Light Grey FS 16492; leading edges are white. Blade tips have two red stripes. Main\tail rotor hubs are Pale Blue\Grey FS 35414. Landing Gear is Light Grey FS 26329, wheel disks are Dark Green FS 24174. Pylons have colour of bare steel in all versions.

Маркировка подвесного вооружения

Marking of the external armaments

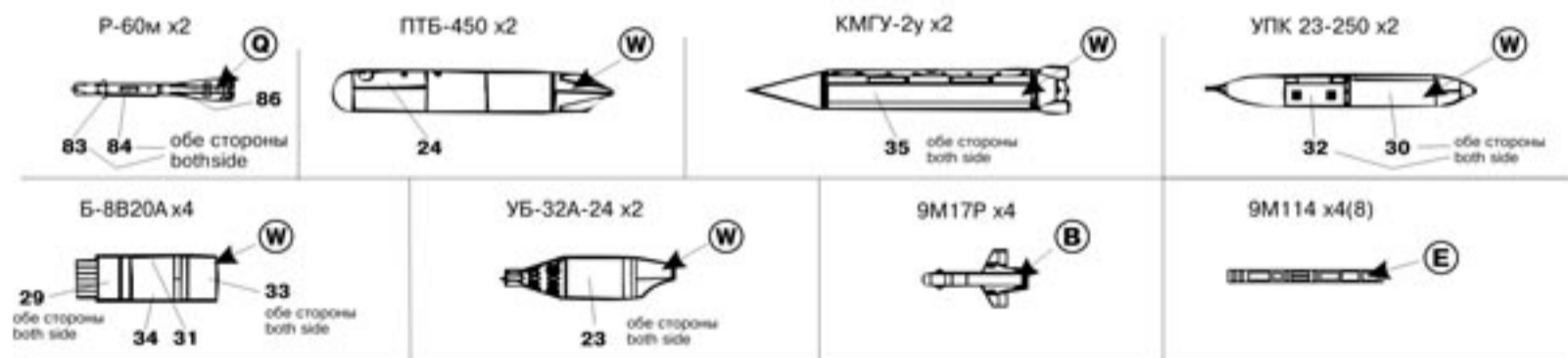

Маркировка отдельных элементов

Marking of several elements

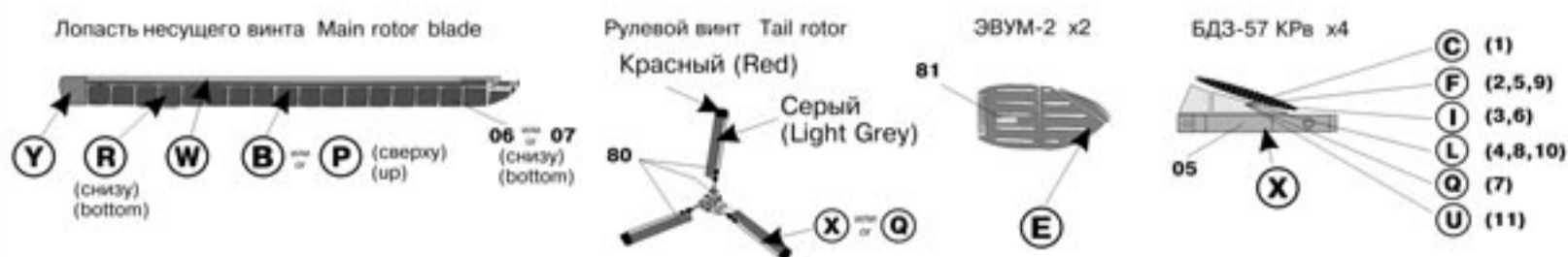

Please, send your question, request and remarks to address:
Ждем ваши вопросы, пожелания и замечания. Наш адрес:

e-mail: begemot@rostov.ru